

Уважаемые покупатели!

Для удобства транспортировки мебель поставляется в разобранном виде с учетом того, что сборку Вы будете производить сами. Стоимость сборки в стоимость изделия не включена. При покупке необходимо убедиться в наличии всех деталей согласно прилагаемого паспорта и отсутствию дефектов на них. После сборки претензии по количеству и качеству сборочных единиц не принимаются. Предприятие-изготовитель не несет ответственности за дефекты, возникшие в процессе сборки и эксплуатации, вследствие не соблюдения настоящей инструкции или применения изделия не по назначению.

Примечание. Предприятие оставляет за собой право вносить изменения в конструктивные элементы мебели на основе внедрения передовой технологии, улучшающие качество выпускаемой продукции.

Рекомендации по сборке

Перед началом сборки и дальнейшей эксплуатации внимательно ознакомьтесь с настоящим руководством и следуйте его рекомендациям.

Изделие следует собирать вдвоем на ровной поверхности, соблюдая последовательность согласно представленной схеме.

Правила пользования и эксплуатации изделия

Уважаемые покупатели. Срок эксплуатации мебели напрямую зависит от Вашего бережного отношения к ней.

-Избегайте прямого попадания воды на изделия во избежание разбухания поверхностей. В случае попадания воды, следует немедленно вытереть насухо мягкой тканью.

-Не содержать мебель в сырых непроветриваемых помещениях и не устанавливать вплотную к отопительным приборам.

-Не ставить под прямые солнечные лучи, т.к. под их воздействием изменяется цвет лицевых поверхностей изделия.

- Аккуратно передвигайте с места на место изделие, чтобы не повредить опоры в процессе передвижения.

- Не допускается ставить на поверхность раскаленные предметы.

-При чистке, во избежание повреждения поверхностей, нельзя использовать щетки, жесткие ткани, зернистые порошки. Для ухода за мебелью используйте специальные средства, предназначенные для мебели.

-Не допускается попадание на поверхность веществ, таких как растворители, бензин, обезжиривающие средства и т.п.

- В шкафу для платья и белья не рекомендуем располагать вещи вплотную к петлям.

-Периодически, в случае ослабления резьбовых соединений, необходимо их подтянуть.

-На изделия, подвергнутые модификации не на предприятии-изготовителе, гарантия не распространяется.

Помните! Несоблюдение каких-либо из вышеуказанных условий, повлекшее возникновение недостатков мебели, является основанием утраты права на гарантийное обслуживание.

Гарантийные обязательства

24 месяца со дня приобретения при предъявлении талона по обнаруженным скрытым производственным дефектам. За механические повреждения, возникшие при транспортировке, установке или эксплуатации, предприятие ответственности не несет.

Транспортирование и хранение (ГОСТ 16371)

-Транспортирование рекомендуется всеми видами крытых транспортных средств, а так же в контейнерах.

-Мебель должна храниться в крытых помещениях при температуре не ниже +2С° и относительной влажности воздуха от 45 до 70%.

ГАРАНТИЙНЫЙ ТАЛОН (заполняется магазином, где приобретено изделие)

Дата выпуска _____

Дата продажи _____

ОТК _____ (Ф.И.О.)

Наименование изделия _____

Подпись покупателя _____

« ____ » _____ 20 ____ г.

Срок эксплуатации изделия – 10 лет; срок гарантии – 24 мес.

Изготовитель: ООО "ПАНОРАМА"(по заказу ООО"ЭВРИКА"), 426039 УР г.Ижевск, ул.В.Шоссе д.302, Телефон: (3412) 941-578.



ООО "ПАНОРАМА"
426039 , УР г.Ижевск
ул.В.Шоссе д.302 оф.202/1
Тел. 941-578
E-mail: info@comfortsmebel.ru



ТР ТС 025/2015

Спальня ХАННА Модуль №4 Шкаф 3-х дверный

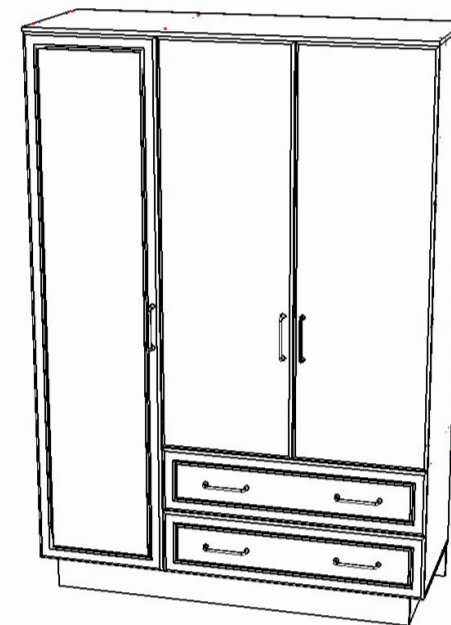

Габаритные размеры (мм): 2200x1520x580мм

Высота: 2200

Ширина: 1520

Глубина: 580

Вес: 160,4 кг

При обнаружении производственных дефектов ссылаетесь на номер заказа, приложите гарантийный талон и упаковочный ярлык.

Сборку изделия произвести согласно данной инструкции.

Схема сборки

Схема регулировки петель

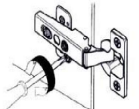

1. Регулировка по высоте

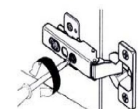

2. Регулировка по ширине

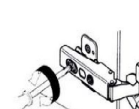

3. Регулировка по глубине

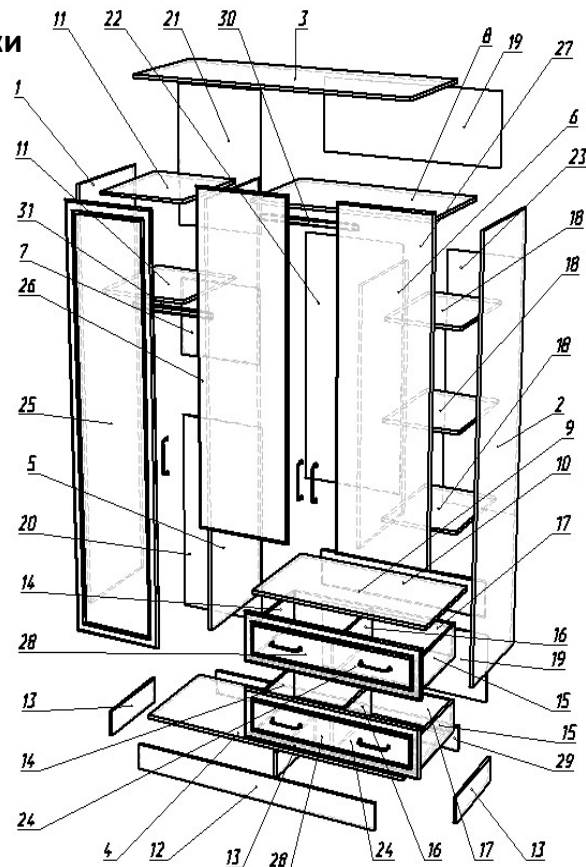

Перед установкой направляющие нужно развести. Для этого столор правой направляющей следует поднять вверх, левой - опустить вниз. Затем соединить их, вставив друг в друга, произойдет щелчок.

Фурнитура

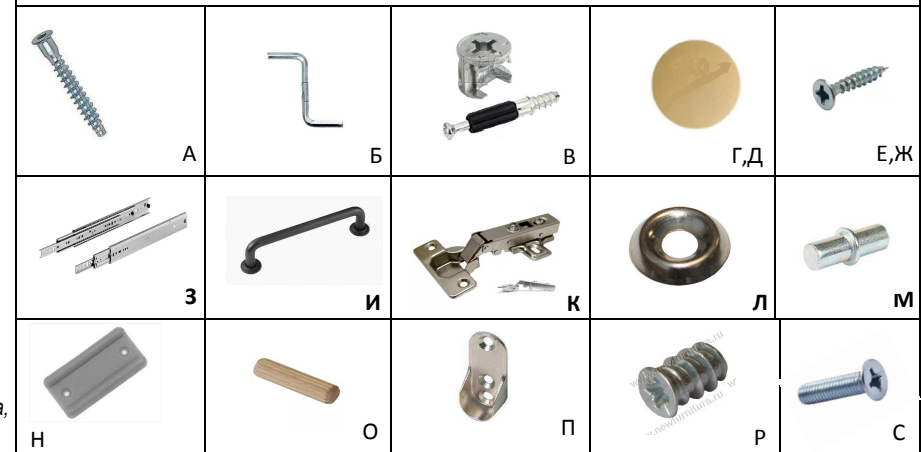

Состав изделия

Поз.	Наименование	Толщина	Кол-во	Длина	Ширина
1	Боковина левая	16	1	2040	560
2	Боковина правая	16	1	2040	560
3	Крыша	16	1	1520	577,5
4	Дно	16	1	1520	560
5	Стойка	16	1	2040	560
6	Стойка	16	1	1200	560
7	Ребро жесткости	16	1	384	491
8	Полка верхняя	16	1	980	560
9	Полка стяжная	16	1	980	560
10	Ребро стяжное	16	1	180	980
11	Полка	16	2	491	560
12	Цоколь	16	1	130	1400
13	Цоколь	16	3	130	468
14	Боковина ящика левая	16	2	160	500
15	Боковина ящика правая	16	2	160	500
16	Перегородка ящика	16	2	160	484
17	Задняя стенка ящика	16	2	160	923
18	Полка	16	3	403	540
19	Задняя стенка	3	2	345	1002
20	Задняя стенка	3	1	1020	512
21	Задняя стенка	3	1	690	512
22	Задняя стенка	3	1	1223	574
23	Задняя стенка	3	1	1223	426
24	Дно ящика	3	2	955	505
25	Фасад левый	16	1	2052	503
26	Фасад центральный	16	1	1544	503
27	Фасад правый	16	1	1544	503
28	Фасад ящика	16	2	250	1010
29	Цоколь задний	16	1	130	1518
30	Штанга 2		1	553	
31	Штанга 1		1	485	

Список фурнитуры

Буква	Наименование	Кол-во	Единица
А	КОНФИРМАТ 7*50	47	шт
Б	КЛЮЧ ШЕСТИГРАННЫЙ НА 4	1	шт
В	СТЯЖКА ЭКСЦЕНТРИКОВАЯ	30	шт
Г	ЗАГЛУШКА САМОКЛЕЯЩАЯСЯ D13мм	13	шт
Д	ЗАГЛУШКА САМОКЛЕЯЩАЯСЯ D18мм	14	шт
Е	САМОРЕЗ-ШУРУП 3*16	110	шт
Ж	САМОРЕЗ-ШУРУП 3,5*16	100	шт
З	НАПРАВЛЯЮЩИЕ ШАРИКОВЫЕ L-450мм	2	компл
И	РУЧКА-СКОБА 160 мокрый асфальт	7	шт
К	Петля накладная с доводчиком БОЯРД	13	шт
Л	ШАЙБА МЕБЕЛЬНАЯ	30	шт
М	ПОЛКОДЕРЖАТЕЛЬ	12	шт
Н	ПОДПЯТНИК	6	шт
О	ШКАНТ ДЕРЕВЯН.8*30	26	шт
П	ШТАНГОДЕРЖАТЕЛЬ ОВАЛЬНЫЙ, НИКЕЛЬ	4	шт
Р	ЕВРОВИНТ 6,3*13	26	шт
С	ВИНТ M4x22	14	шт

Порядок сборки:

- На детали №12,13,29 установить подпятники (Н) при помощи саморезов 3,5x16 (Ж).
- На детали № 2,5 установить часть шариковых направляющих при помощи саморезов 3,5x16 (Ж).
- Детали №2,5,6,8,9,10 стянуть между собой при помощи конфирматов (А), эксцентриковых стяжек (В) и шкантов (О).
- К собранной конструкции присоединить детали №1,7,11 при помощи конфирматов (А) и эксцентриковых стяжек (В).
- Полученную конструкцию соединить с деталями №3, 4 конфирматами, эксцентриковыми стяжками (В) и шкантами (О).
- Детали № 12,13,29 соединить между собой эксцентриковыми стяжками (В) и шкантами (О). Прикрепить цоколя на деталь №4 при помощи конфирматов (А). Возможны варианты исполнения шкафа со свесами по бокам цоколя или без свесов.
- Проверив равенство диагоналей секций, прикрепить задние стенки № 19,20,21,22,23 с помощью саморезов 3x16 (Е), на стыках задних стенок использовать саморезы 3x16 (Е) с шайбами (Л).
- Собрать и установить ящики. Детали № 14,15,16,17 стянуть с помощью конфирматов (А). Фасады №28 притянуть к деталям №14,15,16 при помощи эксцентриков (В). Дно №24 вставить в паз детали №28 и закрепить к деталям 14,15,16,17 саморезами 3,5x16 (Ж) . Установить вторую часть шариковых направляющих с помощью саморезов 3,5x16 (Ж) .
- Установить петли (К) на фасады №25,26,27 при помощи евровинтов 6,3x13 (Р). Соединить фасады с дет.№1, 2, 5 и отрегулировать их.
- Установить дет. № 18 на полкодержатели (М), штанги установить в штангодержатели (П).
- На фасады установить ручки (И) при помощи винтов M4x22 (С).
- Установить заглушки (Г,Д).

Схема установки эксцентриковой стяжки

