

Уважаемые покупатели!

Для удобства транспортировки, мебель поставляется в разобранном виде с учетом на то, что сборку Вы будете производить сами. Стоимость сборки в стоимость изделия не включена. При покупке необходимо убедиться в наличии всех деталей согласно прилагаемого паспорта и отсутствие дефектов на них. После сборки, претензии по количеству и качеству сборочных единиц не принимаются. Предприятие – изготовитель не несет ответственности за дефекты, возникшие в процессе сборки и эксплуатации, вследствие не соблюдения настоящей инструкции или применения изделия не по назначению.

Примечание. Предприятие оставляет за собой право вносить изменения в конструктивные элементы мебели на основе внедрения передовой технологии, улучшающие качество выпускаемой продукции

Рекомендации по сборке

Перед началом сборки и дальнейшей эксплуатации внимательно ознакомьтесь с настоящим руководством и следуйте его рекомендациям.

Изделие следует собирать вдвоем на ровной поверхности, соблюдая последовательность согласно представленной схеме.

Правила пользования и эксплуатации изделия

Уважаемые покупатели. Срок эксплуатации мебели напрямую зависит от Вашего бережного отношения к ней.

-Избегайте прямого попадания воды на изделия во избежание разбухания поверхностей. В случае попадания воды, следует немедленно вытереть насухо мягкой тканью.

-Не содержать мебель в сырых непроветриваемых помещениях и не устанавливать вплотную к отопительным приборам.

-Не ставить под прямые солнечные лучи, т.к. под их воздействием изменяется цвет лицевых поверхностей изделия.

- Аккуратно передвигайте с места на место изделие, что-бы не повредить опоры в процессе передвижения.

- Не допускается ставить на поверхность раскаленные предметы.

-При чистке, во избежание повреждения поверхностей, нельзя использовать щетки, жесткие ткани, зернистые порошки. Для ухода за мебелью используйте специальные средства, предназначенные для мебели.

-Не допускается попадание на поверхность веществ, таких как растворители, бензин, обезжиривающие средства и т.п.

- В шкафу для платья и белья, рекомендуем, вещи вплотную к петлям не располагать.

-Периодически, в случае ослабления резьбовых соединений, необходимо их подтянуть.

-На изделия подвергнутые модификации не на предприятии изготовители, гарантия не распространяется.

Помните! Несоблюдение каких-либо из вышеуказанных условий, повлекшие возникновение недостатков мебели, является основанием утраты права на гарантийное обслуживание.

Гарантийные обязательства

24 месяца со дня приобретения при предъявлении талона по обнаруженным скрытым производственным дефектам. За механические повреждения, возникшие при транспортировке, установке или эксплуатации, предприятие ответственности не несет.

Транспортирование и хранение (ГОСТ 16371)

-Транспортирование рекомендуется всеми видами транспортов крытых транспортных средствах, а так же в контейнерах.

- Мебель должна храниться в крытых помещениях при температуре не ниже +2С и относительной влажности воздуха от 45гр. Пр. 70 пр.

ГАРАНТИЙНЫЙ ТАЛОН (заполняется магазином, где приобретено изделие)

Дата выпуска _____

Дата продажи _____

ОТК _____ (Ф.И.О.)

Наименование изделия _____

Подпись покупателя _____

«__» _____ 20__ г.

Срок эксплуатации изделия – 10 лет; срок гарантии – 18 мес.

При обнаружении производственных дефектов ссылаетесь на номер заказа, приложите гарантийный талон и упаковочный ярлык.



ООО "ПАНОРАМА"

426039 , УР г.Ижевск

ул.В.Шоссе д.302 оф.202/1

Тел. 941-578

E-mail: info@comfortsmebel.ru



ТР ТС 025/2015

"Доминик NEW" Модуль №16 Стол угловой

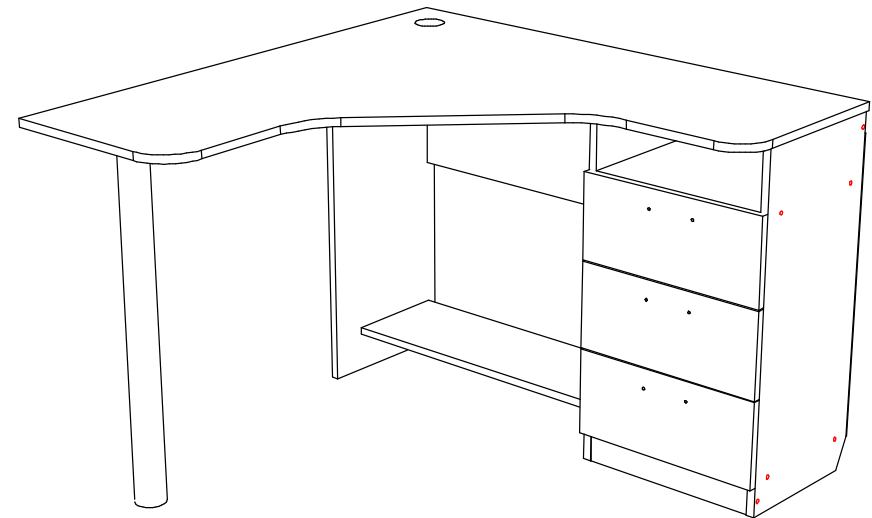

Габаритные размеры (мм): 734x1078x1078

Высота: 734

Ширина: 1078

Глубина: 1078

Вес: 34,6 кг

Внимание: Изделие собирается как на правую сторону, так и на левую, по желанию покупателя.

Сборку изделия произвести согласно данной инструкции.

Схема сборки (правая сторона)



Схема установки
Эксцентриковой стяжки



Порядок сборки:

1. При сборке изделия на правую сторону досверлить 4-ре глухих отверстия под конфирмат Ø8 (прижимая к бруску) на детали №12. Соответственно если изделие необходимо собрать на левую сторону, тогда досверливаем глухие отверстия на детали №6.
2. К деталям №6,12 прикрутить часть шариковых направляющих с помощью саморезов 3,5x16 (Л). На детали №5,6,12 установить подпятники (Г) с помощью саморезов (Д).
3. Детали №6,12 стянуть с деталями №10,11 с помощью конфирматов (А).
4. Заднюю стенку №2 закрепить с помощью саморезов 3x16 (Д), которые на расстоянии 15-20 см друг от друга, проверив равенство диагоналей.
5. Собранный конструкцию стянуть с деталями №5,9,13 с помощью конфирматов (А).
6. К столешнице №14 закрепить опору (Т) с помощью саморезов 3,5x16 (Л), и стянуть ее с собранной конструкцией с помощью эксцентриковой стяжки (В).
7. Установить заглушки, и отрегулировать опору.
8. Собрать и установить ящики: Каркас ящика, детали №4,7,8 стянуть с помощью конфирматов (А); фасады №3 закрепить с помощью эксцентриковой стяжки (В); дно №1 закрепить с помощью саморезов (Д);

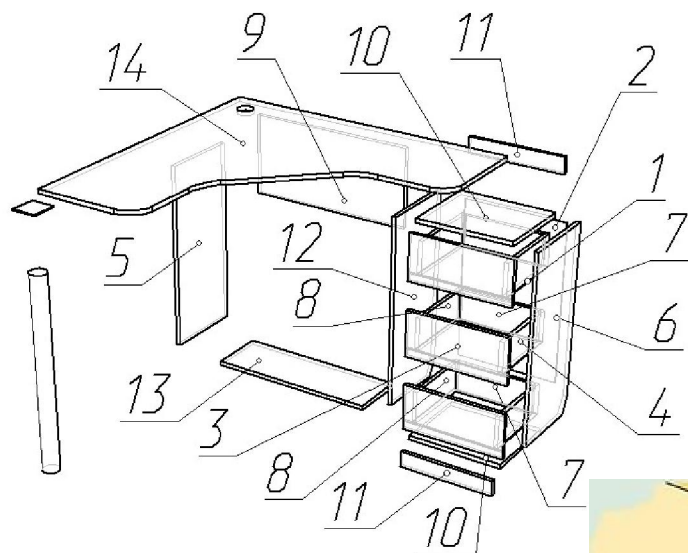
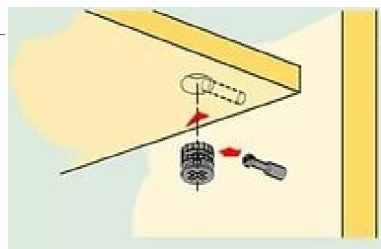
установить вторую часть шариковых направляющих с помощью саморезов (Л). Установить ручки.



	Состав изделия	Кол-во
1	Дно ящика	3
2	Задняя стенка	1
3	Фасад ящика	2
4	Боковина ящика правая	3
5	Боковина стола	1
6	Боковина тумбы правая	1
7	Задняя стенка ящика	3
8	Боковина ящика левая	3
9	Ребро стола	1
10	Полка	2
11	Ребро	2
12	Боковина тумбы левая	1
13	Полка-ребро	1
14	Столешница	1

	Перечень фурнитуры	Кол-во
А	Конфирмат 7x50	32 шт.
Б	Ключ шестигранник	1 шт.
В	Стяжка эксцентриковая	19 шт.
Г	подпятник	6 шт.
Д	Саморез 3x16	46 шт.
Е	Заглушка под провода	1 шт.
Ж	Ручка Боярд 96	3 шт.
Л	Саморез 3,5x16	28 шт.
О	Направляющие 300 мм	3 комп.
Н	Заглушка конф./эксц.	6/5 шт.
Т	Опора Н710	1 шт.

Схема установки направляющей



Стопор направляющей

Перед установкой направляющие нужно разъединить. Для этого стопор правой направляющей следует поднять вверх, левой - опустить вниз. Затем соединить их, вставив друг в друга, произойдет щелчок.