

Уважаемые покупатели!

Для удобства транспортировки, мебель поставляется в разобранном виде с учетом на то, что сборку Вы будете производить сами. Стоимость сборки в стоимость изделия не включена. При покупке необходимо убедиться в наличии всех деталей согласно прилагаемого паспорта и отсутствие дефектов на них. После сборки, претензии по количеству и качеству сборочных единиц не принимаются. Предприятие – изготовитель не несет ответственности за дефекты, возникшие в процессе сборки и эксплуатации, вследствие не соблюдения настоящей инструкции или применения изделия не по назначению.

Примечание. Предприятие оставляет за собой право вносить изменения в конструктивные элементы мебели на основе внедрения передовой технологии, улучшающие качество выпускаемой продукции

Рекомендации по сборке

Перед началом сборки и дальнейшей эксплуатации внимательно ознакомьтесь с настоящим руководством и следуйте его рекомендациям.

Изделие следует собирать вдвоем на ровной поверхности, соблюдая последовательность согласно представленной схеме.

Правила пользования и эксплуатации изделия

Уважаемые покупатели. Срок эксплуатации мебели напрямую зависит от Вашего бережного отношения к ней.

-Избегайте прямого попадания воды на изделия во избежание разбухания поверхностей. В случае попадания воды, следует немедленно вытереть насухо мягкой тканью.

-Не содержать мебель в сырых непроветриваемых помещениях и не устанавливать вплотную к отопительным приборам.

-Не ставить под прямые солнечные лучи, т.к. под их воздействием изменяется цвет лицевых поверхностей изделия.

- Аккуратно передвигайте с места на место изделие, что-бы не повредить опоры в процессе передвижения.

- Не допускается ставить на поверхность раскаленные предметы.

-При чистке, во избежание повреждения поверхностей, нельзя использовать щетки, жесткие ткани, зернистые порошки. Для ухода за мебелью используйте специальные средства, предназначенные для мебели.

-Не допускается попадание на поверхность веществ, таких как растворители, бензин, обезжиривающие средства и т.п.

- В шкафу для платья и белья, рекомендуем, вещи вплотную к петлям не располагать.

-Периодически, в случае ослабления резьбовых соединений, необходимо их подтянуть.

-На изделия подвергнутые модификации не на предприятии изготовители, гарантия не распространяется.

Помните! Несоблюдение каких-либо из вышеуказанных условий, повлекшие возникновение недостатков мебели, является основанием утраты права на гарантийное обслуживание.

Гарантийные обязательства

24 месяца со дня приобретения при предъявлении талона по обнаруженным скрытым производственным дефектам. За механические повреждения, возникшие при транспортировке, установке или эксплуатации, предприятие ответственности не несет.

Транспортирование и хранение (ГОСТ 16371)

-Транспортирование рекомендуется всеми видами транспортов крытых транспортных средствах, а так же в контейнерах.

- Мебель должна храниться в крытых помещениях при температуре не ниже +2С и относительной влажности воздуха от 45гр. Пр. 70 пр.

ГАРАНТИЙНЫЙ ТАЛОН (заполняется магазином, где приобретено изделие)

Дата выпуска _____

Дата продажи _____

ОТК _____ (Ф.И.О.)

Наименование изделия _____

Подпись покупателя _____

«__» _____ 20 г.

Срок эксплуатации изделия – 10 лет; срок гарантии – 18 мес.



ООО "ПАНОРАМА"
426039 , УР г.Ижевск
ул.В.Шоссэ д.302 оф.202/1
Тел. 941-578
E-mail: info@comfortsmebel.ru

EAC
TP TC 025/2015

"Доминик NEW" Модуль №19 Стеллаж

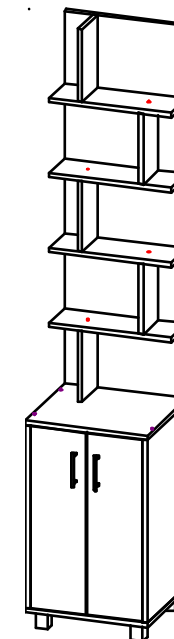

Габаритные размеры (мм): 2060x432x400

Высота: 2060

Ширина: 432

Глубина: 400

Вес: 33,7кг

При обнаружении производственных дефектов ссылаетесь на номер заказа, приложите гарантийный талон и упаковочный ярлык.

Сборку изделия произвести согласно данной инструкции.

Схема сборки



Схема установки Эксцентриковой стяжки



Порядок сборки:

1. Детали №1,2 стянуть с деталями №3,4 при помощи конфирматов (А) и эксцентриковых стяжек (Г).
2. Детали «ребро нижнее» №7 и «полка» №8 стянуть между собой при помощи конфирматов (А); полученную конструкцию соединить с деталью «задняя стенка» №5 на конфирматы (А).
3. Соединить получившиеся конструкции между собой при помощи конфирматов (А).
4. Положив собранную конструкцию на бок, поочередно притянуть к ней оставшиеся детали: «ребро» №9 «ребро верхнее» №10 и «полки» №8 на конфирматы (А).
5. Установить опоры (И) с помощью саморезов 3,5x16 (Д).
6. Поставить получившуюся конструкцию вертикально на опоры; установить фасады №11,12 на петли (Е) при помощи саморезов 3,5x16 (Д), и отрегулировать их.
7. Установить ручки (З).
8. Установить «съемные полки» №6 с помощью полкодержателей (Ж).
9. Установить заглушки (В).

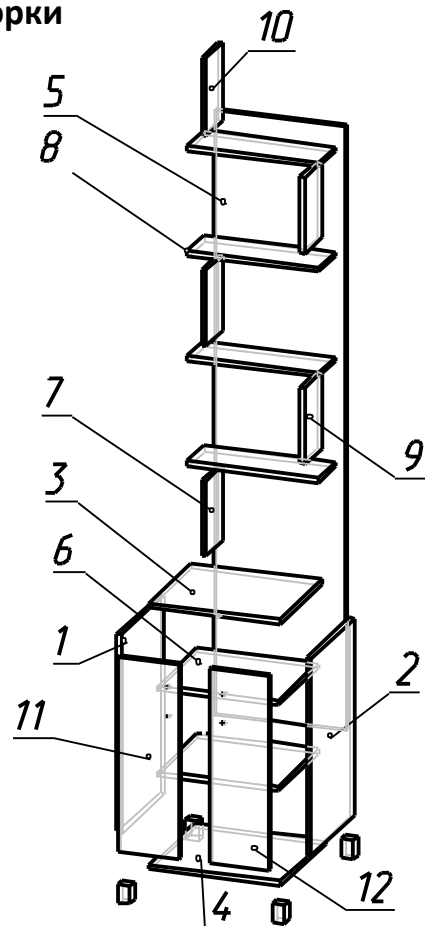
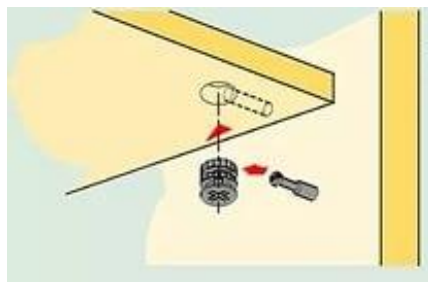
Фурнитура				
А	Б	В	Г	Д
Е	Ж	З	И	

	Перечень фурнитуры	Кол-во
А	Конфирмат 7x50	30 шт.
Б	Ключ шестигранный	1 шт.
В	Заглушка конфирмата	8 шт.
Г	Стяжка эксцентриковая	4 шт.
Д	Саморез 3,5x16	32 шт.
Е	Петля 105 град. внутр. вкладная	4 шт.
Ж	Полкодержатель	8 шт.
З	Ручка скоба 96 боярд	2 шт.
И	Опора на 60 регулир.	4 шт.

	Состав изделия	Кол-во
1	Боковина левая	1
2	Боковина правая	1
3	Крыша	1
4	Дно	1
5	Задняя стенка	1
6	Полка съемная	2
7	Ребро нижнее	1
8	Полка	4
9	Ребро	3
10	Ребро верхнее	1
11	Фасад левый	1
12	Фасад правый	1

Схема регулировки петель



1. Регулировка по высоте

2. Регулировка по ширине

3. Регулировка по глубине