

#### Уважаемые покупатели!

Для удобства транспортировки, мебель поставляется в разобранном виде с учетом на то, что сборку Вы будете производить сами. Стоимость сборки в стоимость изделия не включена. При покупке необходимо убедиться в наличии всех деталей согласно прилагаемого паспорта и отсутствия дефектов на них. После сборки, претензии по количеству и качеству сборочных единиц не принимаются. Предприятие – изготовитель не несет ответственности за дефекты, возникшие в процессе сборки и эксплуатации, вследствие несоблюдения настоящей инструкции или применения изделия не по назначению.

**Примечание.** Предприятие оставляет за собой право вносить изменения в конструктивные элементы мебели и заменять фурнитуру, не ухудшая качество изделия.

#### Рекомендации по сборке

Перед началом сборки и дальнейшей эксплуатации внимательно ознакомьтесь с настоящим руководством и следуйте его рекомендациям.

Изделие следует собирать вдвоем на ровной поверхности, соблюдая последовательность согласно представленной схеме.

#### Правила пользования и эксплуатации изделия

Уважаемые покупатели. Срок эксплуатации мебели напрямую зависит от Вашего бережного отношения к ней.

-Избегайте прямого попадания воды на изделия во избежание разбухания поверхностей. В случае попадания воды, следует немедленно вытереть поверхность насухо мягкой тканью.

-Не храните мебель в сырых непроветриваемых помещениях и не устанавливайте вплотную к отопительным приборам.

-Не ставьте под прямые солнечные лучи, т.к. под их воздействием изменяется цвет лицевых поверхностей изделия.

- Аккуратно передвигайте с места на место изделие, чтобы не повредить опоры в процессе передвижения.

- Не ставьте на поверхность раскаленные предметы.

-Не допускайте попадания на поверхность веществ, таких как растворители, бензин, обезжиривающие средства и т.п.

-При чистке, во избежание повреждения поверхностей, не используйте щетки, жесткие ткани, зернистые порошки. Для ухода за мебелью используйте специальные средства, предназначенные для мебели.

- В шкафу для платья и белья, рекомендуем, вещи вплотную к петлям не располагать.

-Периодически, в случае ослабления резьбовых соединений, необходимо их подтянуть.

-Скрип латофлексов, появившийся во время эксплуатации, не является дефектом.

-Бельевой ящик предназначен для хранения только постельных принадлежностей. Нагрузка на дно бельевого ящика не более 15 кг.

**Помните!** Несоблюдение каких-либо из вышеуказанных условий, повлекшие возникновение недостатков мебели, является основанием утраты права на гарантийное обслуживание.

#### Транспортирование и хранение

-Транспортирование рекомендуется всеми видами транспортов крытых транспортных средствах, а также в контейнерах.

- Мебель должна храниться в крытых помещениях при температуре не ниже +2С и относительной влажности воздуха 45% - 70%.

#### Гарантийные обязательства

Изготовитель гарантирует соответствие изделий мебели требованиям ГОСТ 19917 при соблюдении условий транспортирования, хранения, сборки (мебели, поставляемой в разобранном виде), эксплуатации и рекомендаций по уходу за мебелью.

Срок службы изделия – 7 лет, срок гарантии – 18 месяцев (кроме газлифтов-6 месяцев) со дня приобретения при предъявлении: маркировочных ярлыков; инструкции по сборке и эксплуатации; документов, подтверждающих факт покупки. Гарантия предоставляется при отсутствии механических повреждений, возникших при самостоятельной транспортировке, установке и сборке; эксплуатации; загрязнениях; следов самостоятельного ремонта.

На изделия, подвергнутые модификации не на предприятии-изготовителе, гарантия не распространяется.

При обнаружении производственных дефектов ссылаетесь на номер заказа, приложите гарантийный талон и упаковочный ярлык.



ООО "ПАНОРАМА"  
Россия, Удмуртская Республика  
426039 , г. Ижевск  
ул.В.Шоссе д.302 оф.202/1  
Тел. 941-578  
E-mail: info@comfortsmebel.ru



ТР ТС 025/2015

## Инструкция по эксплуатации мебели для сидения и лежания

**Доминик NEW M6 Кровать 1600 Л**  
**Доминик NEW M7 Кровать 1400 Л**  
**Доминик NEW M8 Кровать 1200 Л**

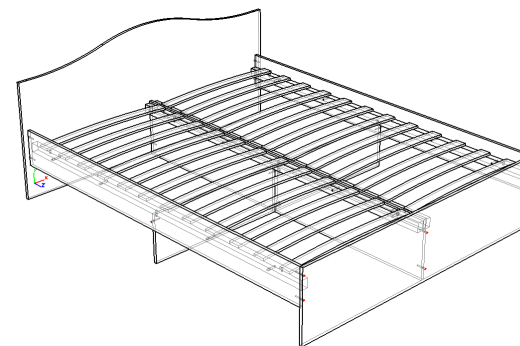

Модуль 6	Модуль 7	Модуль 8
Высота: 780	Высота: 780	Высота: 780
Ширина: 1702	Ширина:1502	Ширина: 1302
Глубина: 2042	Глубина: 2042	Глубина: 2042

Вес:56,96кг    Вес: 53,26кг    Вес: 50,46кг

Сборку изделия произвести согласно данной инструкции.

## Схема сборки

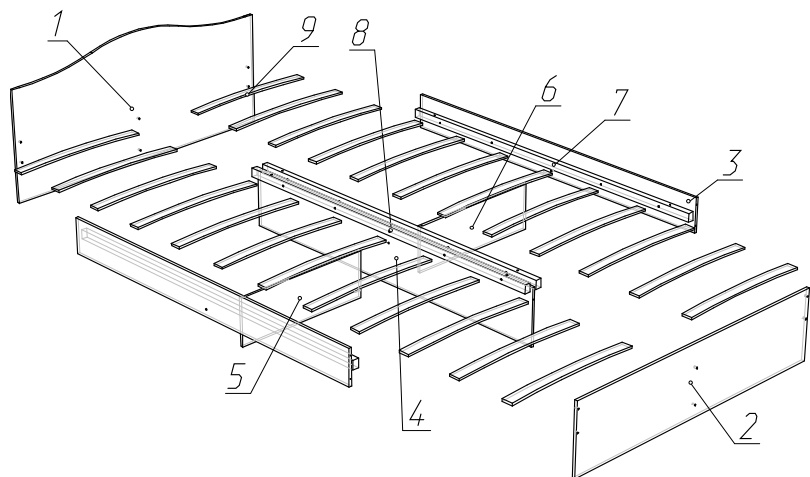

### Порядок сборки:

1. На детали № 1,2,5,6 установить подпятники (Ж) при помощи саморезов 3x16 (Е).
2. Детали №1,2 стянуть с деталями №3,4 при помощи конфирматов (А).
3. К собранной конструкции притянуть детали №5,6 при помощи конфирматов (А), уголков (М).
4. На детали №3 поставить детали №7, после чего детали №7, стянуть с деталями №3 при помощи болтов М8х60 (З), шайб (Д) и гаек (Н).
5. На деталь №4 установить деталь №8 при помощи винтов М 6х45 (К) и шайб (Г).
6. В отверстия на бруске №7,8 вставить шканты (В).
7. На брусья положить латы на ленте №9 ИЗГИБОМ ВВЕРХ, зацепив крайние латы за шканты (В).



	Состав изделия	Размер, мм	Кол-во
1	Изголовье	1200/1400/1600x780x16	1
2	Изножье	1244/1444/1644x392x16	1
3	Царга	2010x200x16	2
4	Царга средняя	2010x325x16	2
5	Ребро 1	597x697x797x265x16	1
6	Ребро 2	597/697/797x265x16	2
7	Брус опора 1	2000	3
8	Брус опора 2	2000	1
9	Латы на ленте	590/690/790	2 компл

	Перечень фурнитуры	Кол-во
А	Конфирмат 7x50	16 шт.
Б	Ключ шестигранник	1 шт.
В	Шкант 8x30	8 шт.
Г	Шайба 6 увеличенная	9 шт.
Д	Шайба 8 увеличенная	8 шт.
Е	Саморез 3x16	20 шт.
Ж	Саморез 3,5x16	16 шт.
З	Болт М 8x60	8 шт.
И	Подпятник	10 шт.
К	Винт М 6x45	9 шт.
Л	Заглушка	14 шт.
М	Уголок усиленный	4 шт.
Н	Гайка 8	8 шт.

### **ВНИМАНИЕ:**

- Допустимая распределенная нагрузка на кровать 1600 и 1400 -160 кг; на кровать 1200 - 100кг.
- Не допускается использовать спальное место для прыжков и прочих физических упражнений.
- Во время перемещения кровати, ее необходимо поднимать от пола (тащить волоком запрещено!) .