

### Уважаемые покупатели!

Для удобства транспортировки, мебель поставляется в разобранном виде с учетом на то, что сборку Вы будете производить сами. Стоимость сборки в стоимость изделия не включена. При покупке необходимо убедиться в наличии всех деталей согласно прилагаемого паспорта и отсутствии дефектов на них. После сборки, претензии по количеству и качеству сборочных единиц не принимаются. Предприятие – изготовитель не несет ответственности за дефекты, возникшие в процессе сборки и эксплуатации, вследствие не соблюдения настоящей инструкции или применения изделия не по назначению.

**Примечание.** Предприятие оставляет за собой право вносить изменения в конструктивные элементы мебели на основе внедрения передовой технологии, улучшающие качество выпускаемой продукции

### Рекомендации по сборке

Перед началом сборки и дальнейшей эксплуатации внимательно ознакомьтесь с настоящим руководством и следуйте его рекомендациям.

Изделие следует собирать вдвоем на ровной поверхности, соблюдая последовательность согласно представленной схеме.

### Правила пользования и эксплуатации изделия

Уважаемые покупатели. Срок эксплуатации мебели напрямую зависит от Вашего бережного отношения к ней.

-Избегайте прямого попадания воды на изделия во избежание разбухания поверхностей. В случае попадания воды, следует немедленно вытереть насухо мягкой тканью.

-Не содержать мебель в сырых непроветриваемых помещениях и не устанавливать вплотную к отопительным приборам.

-Не ставить под прямые солнечные лучи, т.к. под их воздействием изменяется цвет лицевых поверхностей изделия.

- Аккуратно передвигайте с места на место изделие, что-бы не повредить опоры в процессе передвижения.

- Не допускается ставить на поверхность раскаленные предметы.

-При чистке, во избежание повреждения поверхностей, нельзя использовать щетки, жесткие ткани, зернистые порошки. Для ухода за мебелью используйте специальные средства, предназначенные для мебели.

-Не допускается попадание на поверхность веществ, таких как растворители, бензин, обезжиривающие средства и т.п.

- В шкафу для платья и белья, рекомендуем, вещи вплотную к петлям не располагать.

-Периодически, в случае ослабления резьбовых соединений, необходимо их подтянуть.

-На изделия подвергнутые модификации не на предприятии изготовители, гарантия не распространяется.

**Помните!** Несоблюдение каких-либо из вышеуказанных условий, повлекшие возникновение недостатков мебели, является основание утраты права на гарантийное обслуживание.

### Гарантийные обязательства

24 месяца со дня приобретения при предъявлении талона по обнаруженным скрытым производственным дефектам. За механические повреждения, возникшие при транспортировке, установке или эксплуатации, предприятие ответственности не несет.

### Транспортирование и хранение (ГОСТ 16371)

-Транспортирование рекомендуется всеми видами транспортов крытых транспортных средствах, а так же в контейнерах.

- Мебель должна храниться в крытых помещениях при температуре не ниже +2С и относительной влажности воздуха от 45гр. Пр. 70 пр.

### ГАРАНТИЙНЫЙ ТАЛОН (заполняется магазином, где приобретено изделие)

Дата выпуска \_\_\_\_\_

Дата продажи \_\_\_\_\_

ОТК \_\_\_\_\_ (Ф.И.О.)

Наименование изделия \_\_\_\_\_

Подпись покупателя \_\_\_\_\_

«\_\_» \_\_\_\_\_ 20\_\_ г.

Срок эксплуатации изделия – 10 лет; срок гарантии – 18 мес.

При обнаружении производственных дефектов ссылаетесь на номер заказа, приложите гарантийный талон и упаковочный ярлык.



ООО "ПАНОРАМА"  
426039, УР г.Ижевск  
ул.В.Шоссе д.302 оф.202/1  
Тел. 941-578  
E-mail: info@comfortsmebel.ru



ТР ТС 025/2015

## «Доминик NEW»

**Модуль №6 Кровать 1600 Л**

**Модуль №7 Кровать 1400 Л**

**Модуль №8 Кровать 1200 Л**

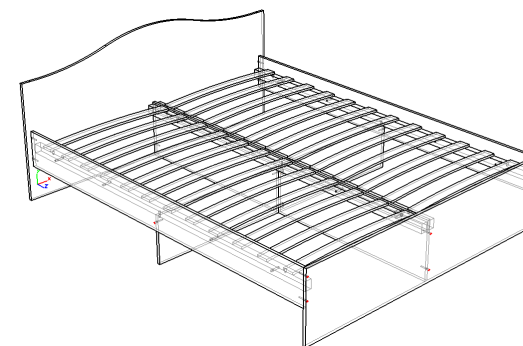

| Модуль 6      | Модуль 7      | Модуль 8      |
|---------------|---------------|---------------|
| Высота: 780   | Высота: 780   | Высота: 780   |
| Ширина: 1702  | Ширина:1502   | Ширина: 1302  |
| Глубина: 2042 | Глубина: 2042 | Глубина: 2042 |

Вес: 56,96кг

Вес: 53,26кг

Вес: 50,46кг

Сборку изделия произвести согласно данной инструкции.

## Схема сборки

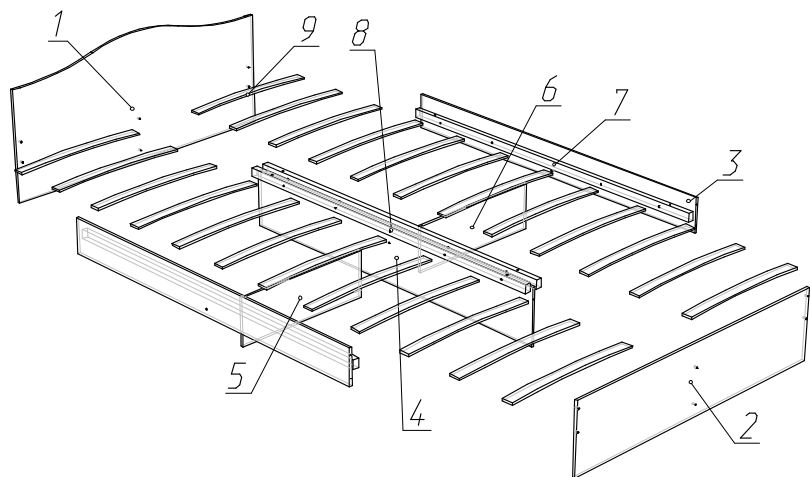

### Порядок сборки:

1. На детали № 1,2,5,6 установить подпятники (Ж) при помощи саморезов 3x16 (Е).
2. Детали №1,2 стянуть с деталями №3,4 при помощи конфирматов (А).
3. К собранной конструкции притянуть детали №5,6 при помощи конфирматов (А), уголков (М).
4. На детали №3 поставить детали №7, после чего детали №7, стянуть с деталями №3 при помощи болтов М8x60 (З), шайб (Д) и гаек (Н).
5. На деталь №4 установить деталь №8 при помощи винтов М 6x45 (К) и шайб (Г).
6. В отверстия на бруске №7,8 вставить шкранты (В) и растянуть на них латы на ленте.



|   | Состав изделия | Кол-во  |
|---|----------------|---------|
| 1 | Изголовье      | 1       |
| 2 | Изножье        | 1       |
| 3 | Царга          | 2       |
| 4 | Царга средняя  | 2       |
| 5 | Ребро 1        | 1       |
| 6 | Ребро 2        | 2       |
| 7 | Брус опоры 1   | 3       |
| 8 | Брус опоры 2   | 1       |
| 9 | Латы на ленте  | 2 компл |

|   | Перечень фурнитуры  | Кол-во |
|---|---------------------|--------|
| А | Конфирмат 7x50      | 16 шт. |
| Б | Ключ шестигранный   | 1 шт.  |
| В | Шкант 8x30          | 8 шт.  |
| Г | Шайба 6 увеличенная | 9 шт.  |
| Д | Шайба 8 увеличенная | 8 шт.  |
| Е | Саморез 3x16        | 20 шт. |
| Ж | Саморез 3,5x16      | 16 шт. |
| З | Болт М 8x60         | 8 шт.  |
| И | Подпятник           | 10 шт. |
| К | Винт М 6x45         | 9 шт.  |
| Л | Заглушка            | 14 шт. |
| М | Уголок усиленный    | 4 шт.  |
| Н | Гайка 8             | 8 шт.  |

### **ВНИМАНИЕ:**

- Допустимая распределенная нагрузка на кровать 1600 и 1400 - 160 кг; на кровать 1200 - 100кг.
- Не допускается использовать спальное место для прыжков и прочих физических упражнений.
- Во время перемещения кровати, ее необходимо поднимать от пола (тащить волоком запрещено!).