

Комплектовочная ведомость на детали

Комплектовочная ведомость на детали						
№места						
Источник						
№п/п	Наименование	Характеристика	Длина мм	Ширина мм	Кол-во дет.	Материал
Упаковка №1 (1632x1000x32)						
Детали						
1	Щит большой	Антрацит	1000	1632	1,000	ЛДСП16мм
5	Щит малый	Антрацит	350	1632	1,000	ЛДСП16мм
4	Связка	Дуб крафт зо	280	792	4,000	ЛДСП16мм
Упаковка №2 (2010x342x81)						
Детали						
8	Планка	Дуб крафт зол	1676	80	2,000	ЛДСП22мм
6	Планка	Дуб крафт зол	1000	80	2,000	ЛДСП22мм
7	Планка	Дуб крафт зол	500	80	2,000	ЛДСП22мм
3	Царга средняя	Дуб крафт зол	330	2010	1,000	ЛДСП16мм
2	Царга боковая	Дуб крафт зол	2010	250	2,000	ЛДСП16мм
9	Планка пристрелочная		1940	50	2,000	МДФ22мм
19	Стяжка эксцентрик				18,000	
21	Шкант 8*30				24,000	
13	ЕвроШуруп 6,3*50				4,000	
14	ЕвроЗаглушка				4,000	
18	Заглушка для эксцент				18,000	
10	Кровать УГОЛОК(50*3				10,000	
20	Кровать Болт М6*30				30,000	
11	Кровать Гайка М6				34,000	
22	Кровать Шайба М6ув				34,000	
23	Шурупы 4x16 п/г оцинк				12,000	
26	Набойки				15,000	
25	Гвозди 2*20 (2*25)				30,000	
24	Винт М6*25 п/г				8,000	
27	Клей ПВА (25 гр.)				1,000	
28	Кровать Болт М6*45				4,000	
33	ЕвроКлюч				1,000	
Упаковка №3 (1000x370x70)						
29	Кровать латосборка				28,000	
30	Кровать латодерж 53				28,000	
31	Кровать латодерж.53				14,000	
Упаковка №4 (725x360x140)						
12	Мягкие элементы				2,000	
						2

31	21	19	13	27	25
Латодержатель в центр.	Шкант 8x30	Стяжка эксцентрик	ЕвроШуруп 6,3*50	Клей ПВА (25 гр)	Гвозди
					
х14	х24	х18	х4	х1	х30
30	26	10	33	20	11
Латодержатель односторонний	Набойки	Уголок 50*30*90	Евроключ	Болт М6*30	Гайка М6
					
х28	х15	х10	х1	х30	х34
22	23	24	28	14	18
Шайба М6 увеличенная	Шурупы 4x16	Винт М6*25	Болт М6*45	ЕвроЗАГЛУШКА А	Заглушка для эксцентр. стяжки
					
х34	х12	х8	х4	х4	х18

Необходимый инструмент для сборки.

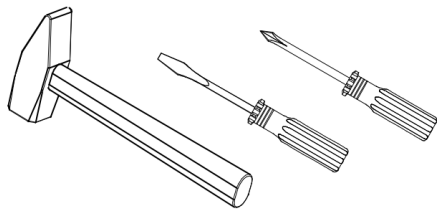

Сборку рекомендуется производить с помощью специалиста, так как неправильная сборка может привести к нежелательным последствиям. Инструкция даст вам необходимые рекомендации по сборке, порядка которых просим Вас придерживаться. Перед сборкой внимательно ознакомьтесь с инструкцией, проверьте комплектность фурнитуры и разберите её по назначению.

1.Сборка щита



Рисунок 1 – Сборка щитов

1. На рисунке 1 представлена схема сборки головного и ножного щита.
2. Используя шканты (21) и эксцентрикые стяжки (19) соедините детали 1, 8 и 6. При установке шканта (21), предварительно в отверстие нанесите клей ПВА (27).
3. Используя шканты (21) и эксцентрикые стяжки (19) соедините детали 5, 8 и 7. При установке шканта (21), предварительно в отверстие нанесите клей ПВА (27).
4. При сборке щитов стоит обратить внимание на то что планки (8, 6, 7) должны выступать за внутреннюю часть щитов (1, 5) на 10 мм.

2. Сборка корпуса кровати.

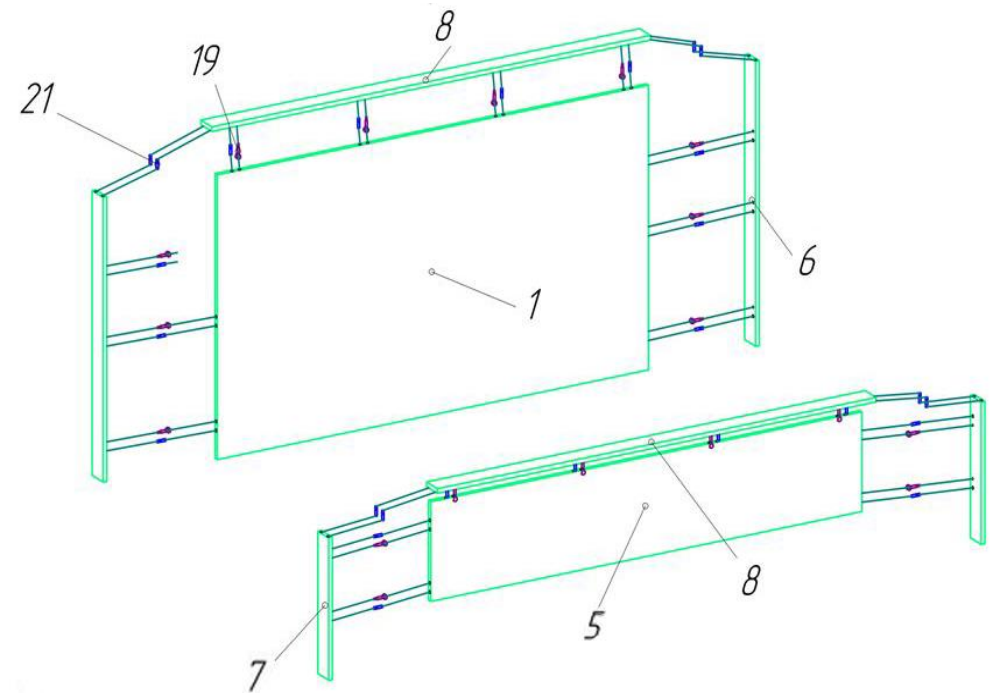

Рисунок 2 – Сборка корпуса кровати

1. При сборке корпуса кровати пользуйтесь схемой на рисунке 2.
2. Закрепите к собранной конструкции 15 среднюю стойку
3. При помощи уголков (10) и болтов (20), шайб (22), гаек (11). Щит 16 крепится к стойке 3 при помощи шурупов 4x16 (23).
3. К стойке 3 присоедините связи 4 с помощью уголков (10) и болтов (20), шайб (22), гаек (11).
4. При помощи евровинтов (13) закрепите к собранной конструкции боковые царги (2).
5. Для усиления конструкции на царги 2 устанавливаются болты (28) с гайкой (11) и шайбой (22).
6. К собранной конструкции (15) при помощи винтов (24) прикрепите мягкие элементы (12).

3. Установка лат

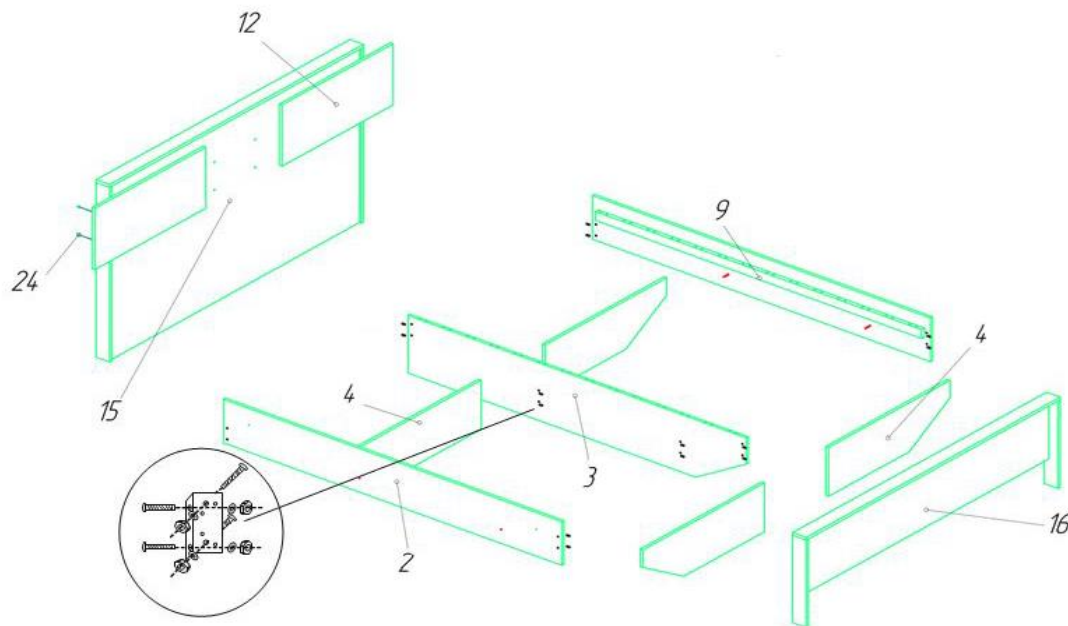

Рисунок 3 – Установка лат

1. Вставьте в латодержатель (30) и латодержатель двойной (31) лату (29) и запресуйте латодержатели в отверстия деталей 3 и 9. Затем вставьте следующую лату, в уже запресованный двойной латодержатель (31) и завершите процесс запресовкой конечного латодержателя (30).
2. Повторите процесс 14 раз.

Инструкция по уходу за мебелью и правила эксплуатации

Для поддержания надлежащего внешнего вида и долговечности мебели рекомендуется соблюдать следующие общие правила.

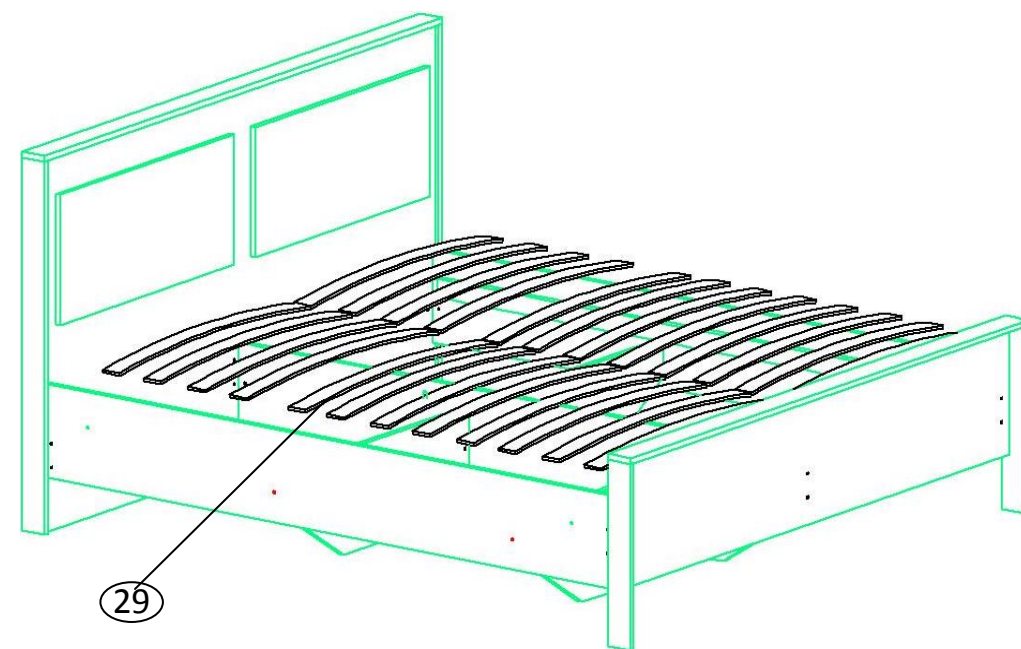
1. Мебель должна эксплуатироваться в сухих и теплых помещениях, имеющих отопление и вентиляцию при температуре воздуха не ниже +10°C и не выше +40°, относительной влажности 65-85%.
2. Расположение мебели ближе одного метра от отопительных приборов и других источников тепла, а также под прямыми солнечными лучами, вызывает ускоренное старение покрытия и деформацию мебельных щитов.
3. Поверхность деталей мебели следует оберегать от попадания влаги во избежание разбухания каркасов, фасадов и столешницы, отклеивания кромок на боковых поверхностях.
4. Следует оберегать поверхность мебели и ее конструктивные элементы от механических повреждений, которые могут быть вызваны воздействием твердых предметов, абразивных порошков, а также чрезмерными физическими нагрузками.
5. Изделия мебели необходимо устанавливать на ровные поверхности.
6. Рекомендуется для чистки преимущественно пользоваться мягкой тканью или замшей, смоченной и хорошо отжатой перед использованием. Всегда тщательно высушивайте (протирайте сухой тканью) смоченные участки по окончании чистки. Не следует использовать средства, обладающие абразивными свойствами, а также губки с покрытием из металлического волокнообразного или стружечного материала при чистке.
7. В процессе эксплуатации мебели возможно ослабление крепежной фурнитуры, необходимо осуществлять «затяжку» всех изделий металлофурнитуры, осуществляющих крепеж и регулировку узлов, обеспечивающих открывание и трансформацию подвижных элементов.

Общие технические указания по сборке.

Для удобства транспортировки и предохранения от повреждений, мебель поставляется в разобранном виде в индивидуальной упаковке. Вы можете собрать ее самостоятельно, либо воспользоваться услугами квалифицированных сборщиков. Не приступайте к сборке, не ознакомившись с инструкцией!

Проверить комплектность каждой упаковки, согласно комплекточной ведомости. При обнаружении дефектов или не комплектности к сборке не приступать. Обратитесь к продавцу.

ВНИМАНИЕ! Не рекомендуется одновременно вынимать детали из всех упаковок во избежание их смешивания (можете перепутать детали). Проверить наличие фурнитуры.

Во избежание перекосов и повреждений, а также загрязнения мебели, сборку производить на ровном полу, покрытом тканью или бумагой. Необходимо соблюдать осторожность, чтобы не повредить поверхность деталей. В сборке сложных и больших изделий желательно участие двух человек. Перед началом сборки необходимо определить расположение деталей в изделии в соответствии со схемами сборки и инструкцией.

Производитель оставляет за собой право вносить незначительные изменения в конструкцию, не изменяющую внешний вид и дизайн изделия без предварительного уведомления.

Поставщик гарантирует соответствие товаров требованиям ГОСТа 16371-93 при соблюдении условий транспортировки, хранения, сборки (для мебели поставляемой в разобранном виде), эксплуатации. Гарантийный срок эксплуатации мебели: детской и для общественных помещений – 18 месяцев, бытовой – 24 месяца. Гарантийный срок при розничной продаже через торговую сеть исчисляются со дня продажи мебели, но в пределах 30 месяцев со дня её изготовления. Срок эксплуатации 10 лет

Предприятие изготовитель оставляет за собой право вносить изменения в конструкцию изделия, не ухудшая его конструктивные и эксплуатационные характеристики.